

SMP P686A4 Tolatóradar használati útmutató

Funkciók

Amikor hátramenetbe kapcsol, a rendszer automatikusan bekapcsol.

Hanggal figyelmeztet a távolságra.

Nincs hatással rá az esős időjárás és a sötétség

“Szívdobogás” hangjelzés

Technikai adatok

Működési feszültség: 10-15V

Maximum áramfelvétel: 3,8W (max) - Működési hőmérséklet: -40°C +80°C

Figyelmeztetési hangerő: 78dB

Figyelmeztetési távolság: 1,5-0,1m

Beszereles

Lehetőség van a szett érzékelő szenzorjait a lökhárító színére festeni, a tökéletes gyári látás elérése érdekében. A szenzorok érzékenységének megőrzése érdekében legfeljebb két vékony réteg festéket vigyen fel szórással (nem ecseteléssel vagy kefével). Festés előtt a szenzorokat megfelelően elő kell készíteni, az eredeti festékréteget megfelelő módon el kell távolítani. Javasoljuk, hogy a festést tapasztalt szakember végezze. A szakszerűtlenül elvégzett festés a tolatóradar hibás működését okozhatja. Az ilyen eredetű hibákra a jótállás nem vonatkozik!

Ellenőrizze a lökhárító mögötti részeket, keressen olyan felületet, ami mögött nincs semmilyen alkatrész. Szükséges lehet a lökhárító beszerelése, amennyiben nem lehet megbizonyosodni a lökhárító mögötti alkatrészek helyzetéről. Fúrja ki a lökhárítót a megjelölt helyeken a mellékelt fúróval.

Figyelmeztetés: A szenzorok benyomásakor ügyeljen rá, hogy csak a szenzorok külső felületére fejtse ki nyomást, ne pedig azok közepére (elkerülendő a szenzor meghibásodását).

Figyelmeztetés: Ne vágja el a vezetékeket, valamint ügyeljen a szigetelések épségére. Rögzítse a vezetéket az autó karosszériájához kábelkötegelővel, hogy azok ne mozdulhassanak el, valamint ne érintkezhessenek mozgó vagy forró alkatrészekkel, valamint hogy ne lógjanak le az autó alvázáról.

Először csatlakoztassa a szenzorokat a központi egység aljzatába, kapcsolja gyújtásra az autót, és tegye hátramenetbe. Így ellenőrizhető az adott szenzor helyes működése. Távolítsa meg a műveletet minden szenzornál. Amennyiben valamelyik szenzornál hibás jelzést tapasztal, ellenőrizze, hogy nem túl szoros-e az adott szenzornak fűrt lyuk.

A központi egység tápellátásának bekötése

Csatlakoztassa a 4 tűs tápkábel csatlakozót a központi egység megfelelő aljzatába. Mérje ki a tolatólámpa pozitív (+12 V) és negatív (-) vezetékét. Amennyiben szükséges, szigetelje ki a lámpatestet a vezetékek megtalálásához. Csúszdöntse le a vezetékek szigeteléséből egy centimétert.

Csatlakoztassa a központi egység tápkábelének piros vezetékét a tolatólámpa pozitív (+12 V) szálára.

Csatlakoztassa a központi egység tápkábelének fekete vezetékét a tolatólámpa negatív (-) szálára.

Szigetelje a bekötéseket megfelelően szigetelő szalaggal vagy zsugorcsővel.

Az új, can-bus rendszerű autók tolatólámpa, féklámpa vezetékét nem szabad közvetlenül tápvezetéknek használni, mert az a készülék nem megfelelő működését okozza! Ebben az esetben leválasztó relé beépítése szükséges!

Használat

Hangjelzések

- A hangszóró adja a figyelmeztető hangokat.
- Amikor tolat, a rendszer automatikusan mérni kezdi a távolságot az akadály és az autó között. 1,5m-0,9m között a hangjelzés a következő: bi...bi...(ritkán), 0,9m-0,6m között: bi..bi..bi (sűrűn), 0,6m alatt bi... (folyamatosan).

Figyelmeztetés

- Ha folyamatos hangot hall, álljon meg, mert a rendszer nem fékez automatikusan. - Lassan tolasson, hogy időben észlelhessen az akadályokat.
- A szenzorokról távolítsa el a havat, jeget és a szennyeződést
- Beszereléskor a készülék bekötésekor minden esetben ellenőrizze a + illetve – vezetékét.

Jótállási feltételek

A jótállás nem terjed ki a sérülésből, a nem megfelelő beszerelésből vagy nem rendeltetésszerű használatból eredő meghibásodásokra!

A szenzorokon történő bármilyen ragasztóanyag vagy szilikon használata azok garanciavesztését okozza!

Kérjük, a jótállási jegyet gondosan őrizze meg, mert garanciális igényét kizárólag az érvényesen kitöltött, és szakszerviz és viszonteladó által hitelesített jótállási jeggyel tudja érvényesíteni! A jótállás nem vonatkozik a felhasználó által szétszerelt, javított, módosított alkatrészekre!

A tolatóradar szett kábeleinek sérülése garanciát kizáró tényező!

A gyártó és a forgalmazó semmilyen felelősséget nem vállal a készülék használatából, vagy a szakszerűtlen beszereléséből adódó bármilyen jellegű kárért vagy bármely egyéb hátrányért!

Ne hagyatkozzon kizárólag a tolatóradar jelzéseire, a tolatást és a parkolást mindig körültekintően és mérsékelt tempóban végezze! A tolatóradar nem tévedhetetlen eszköz, a fizika törvényszerűségei miatt előfordulhat olyan eset (pl. üvegfelület, vékony akadály), amikor a tolatóradar nem képes megfelelő időben figyelmeztetni a gépjárművezetőt!

Importőr: S.M.Power Kft., 2310 Szigetszentmiklós, Csepeli út 15 www.smpower.eu

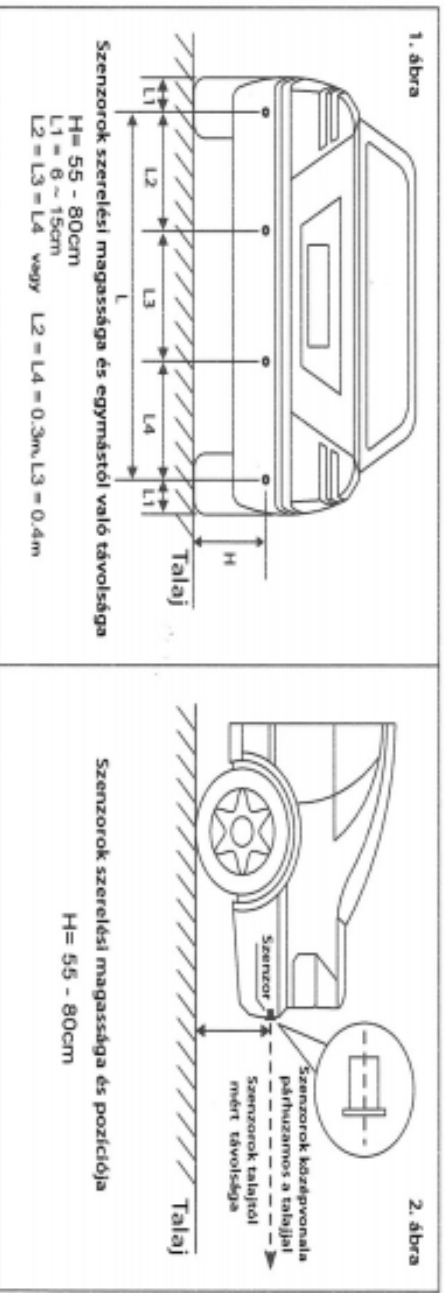

Központi egység bekötési ábrája, szenzorok csatlakoztatása