

## DIS-BZ13 - LED KIJELZO (BEEPITETT HANGJELZOVEL)

### KÉSZLET TARTALMA

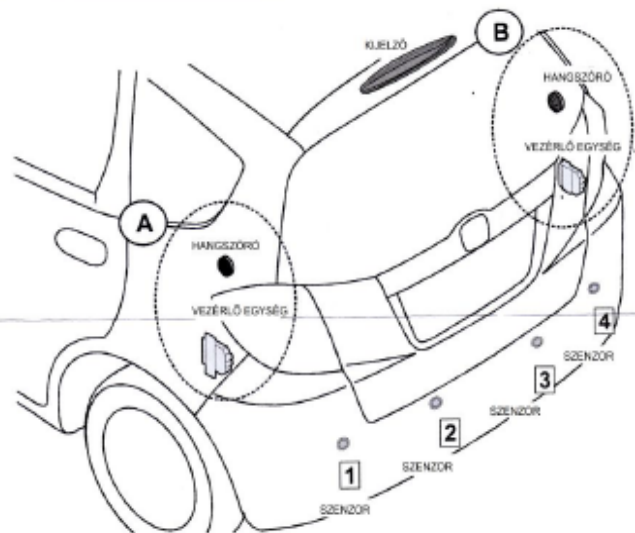

### SZERELÉSI ÚTMUTATÓ

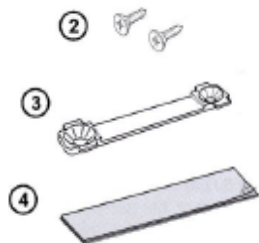
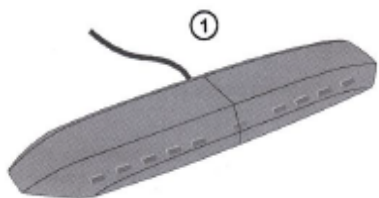
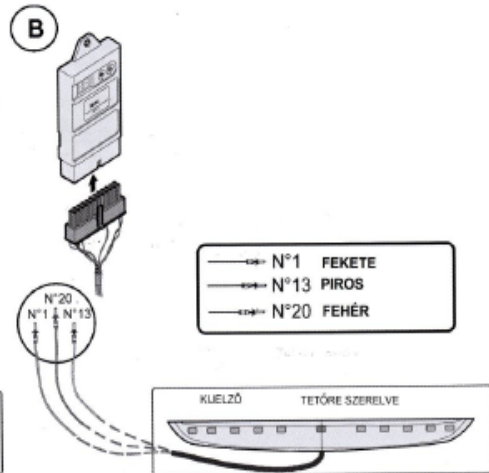
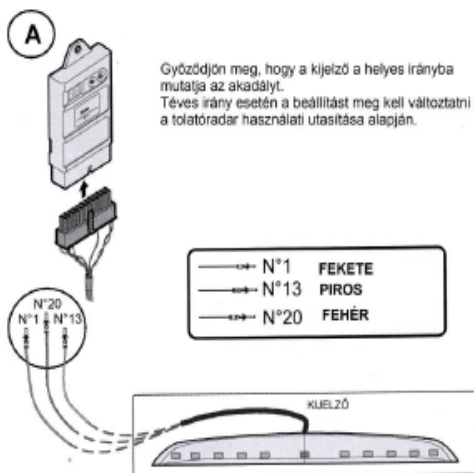
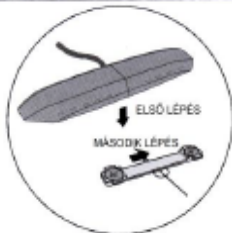

## BESZERELÉSI ÚTMUTATÓ

### Kijelző elhelyezése és csatlakoztatása

-A kijelzőt jól látható helyen kell elhelyezni (Pl.: a hátsó ablak közepén, ha a kijelző a hátsó szenzorokhoz csatlakozik, vagy a műszerfalon, vagy a visszapillantó tükör közelébe, ha az első szenzorokhoz csatlakozik).

-Jelölje be a felét a tartóelemen, rögzítse csavarokkal vagy kétoldalú ragasztóval.

-Csatlakoztassa a kijelző vezetékét a központi egységhez.

### Működési leírás

-Indítsa be a járművet, és tegye hátramenetbe: a LED kijelző középső lámpája világít, a rendszer működik.

-Helyezzen el akadályt a jobb vagy baloldali szélső szenzorhoz, és ellenőrizze a kijelzőn, hogy a megfelelő oldalon jelzi az akadályt.

Ha a kijelző az ellenkező oldalon jelzi az akadályt, a programozható beállításokon kell változtatni.

### Rendszer ellenőrzése

Hibás szenzor esetén a rendszer mély hangjelzést bocsát ki 3 másodpercig, ezt rövid hangjelzés követi, ami a meghibásodott szenzor számát jelzi. A kijelző két lépésben tünteti fel a hibát: elsődlegesen villogó narancssárga fénnel, majd a második lépésben megmutatja a hibás szenzor helyzetét. A rendszer változatlanul aktív marad.

### Kijelző:

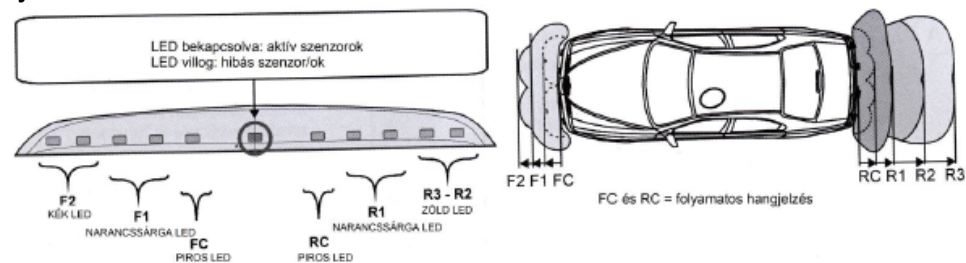

### Technikai specifikáció

Tápfeszültség; 9 - 24V

Érzékelők aktív áramfelvétele; 120mA max

Üzemeltetési hőmérséklet; -25/+70°C

**A garancia feltétele a szakszervíz általi beszerelés.**

**Gyártó: Laserline., Via Don Locatelli, 51 20877RONCELLO-(MB)Italy**

**Importőr: S.M.Power Kft., 2310 Szigetszentmiklós Csepeli út 15.**

**www.smpower.eu**