

## Návod na inštaláciu denného svetla SMP DRL

**Upozornenie:** Pred inštaláciou si pozorne prečítajte inštrukcie a odporúčania uvedené v návode. Zariadenie musí byť nainštalované a používané v súlade s týmto návodom. Zariadenie je určené pre montáž do motorových vozidiel kategórie M a N s 12 voltovým elektrickým systémom. Zariadenie musí byť pripojené na 12 V a ukostrené áporným pólom. Výrobca ani predajca nezodpovedajú za prípadné škody vyplývajúce z nesprávnej inštalácie, používania, revádzkovania, či ovládania výrobku odlišne od návodu na používanie. Neodborným zásahom do zariadenia alebo jeho opravou hrozí riziko poškodenia samotného zariadenia, alebo elektrickej siete automobilu a strata záruky. Pre správnu a bezchybnú činnosť výrobku, odporúčame inštaláciu zveriť odbornému servisu.

### Popis Zariadenia

DRL svetlá pre denné svietenie obsahujú vysoko výkonné LED diódy s veľmi nízkym prúdovým odberom. Vodotesné prevedenie umožňuje svetlá použiť v exteriéri vozidla. Zapojením podľa schémy zapojenia získate funkciu automatického zapnutia/vypnutia LED svetiel. DRL sú homologizované podľa vyhlášky ECE R 87 (RL E4 000021, A02 E4 8009)

### Montáž

1. Vyznačte montážnu pozíciu - umiestnenie svetiel musí byť symetrické, poloha musí spĺňať požiadavky predpisu EHK 48, odstavec 6.19.4 (viď. obrázok umiestnenia)

2. vyvrtajte otvory s priemerom 4mm pre uchytenie držiaka svetla

3. upevnite svetlá pomocou priložených skrutiek

4. nastavte uhol sklonu svetla a dotiahnite skrutky

5. zapojte vodiče podľa schémy zapojenia

## II. SCHÉMA ZAPOJENIA

**Žltý vodič** - pripojte na kladný vodič parkovacieho svetla

**Sivý vodič** - pripojte na zapaľovanie (+ACC)

**Čierny vodič** - pripojte na kostru vozidla

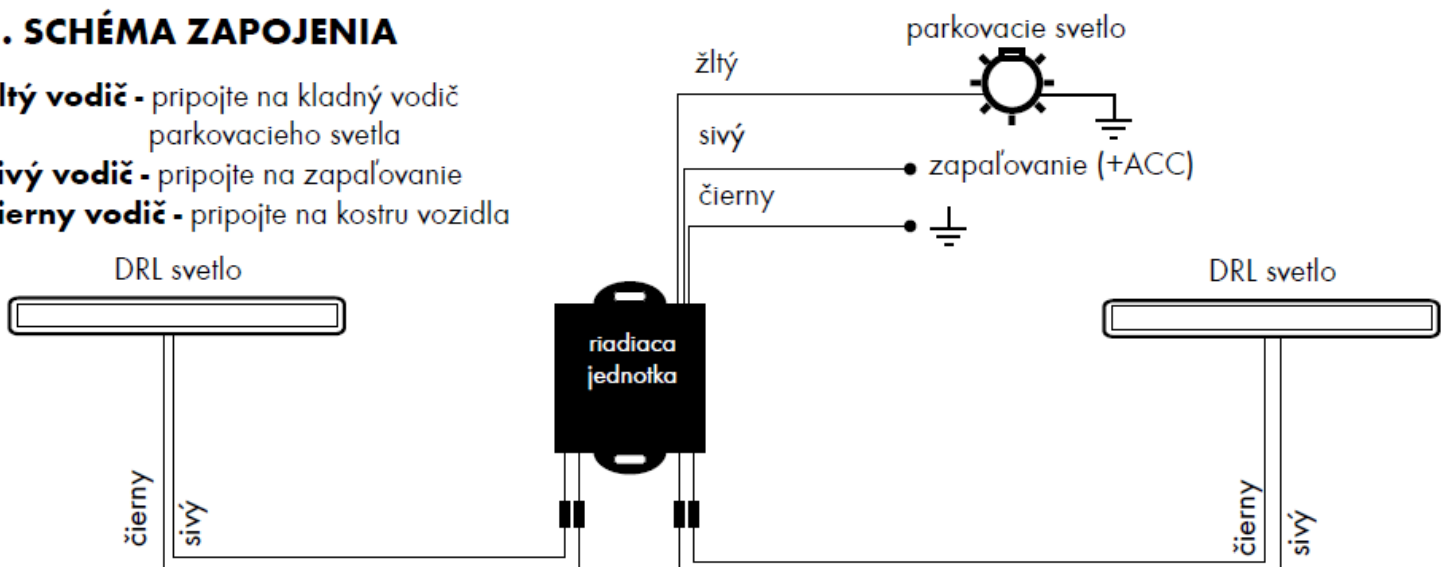

**Upozornenie:** DRL svetlá nikdy nepripájajte priamo Na 12V. DRL svetlá pripojte podľa schémy zapojenia do riadiacej jednotky ktorá je v balení!

## UMIESTNENIE SVETIEL NA VOZIDLE

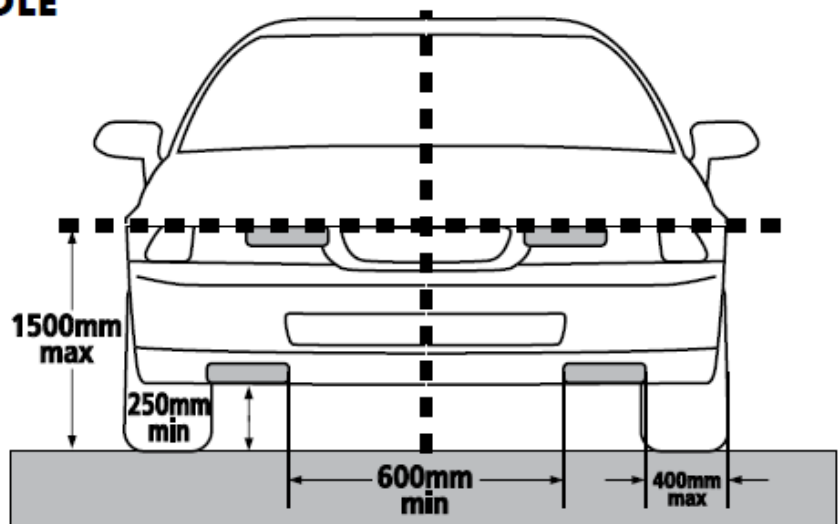

dovozcu; S.M.Power Kft

1310 Szigetszentmiklós, Csepeli út 15

www.smpower.eu