



PREVÁDKOVÉ POKYNY PRE REGULÁTOR CENTRÁLNEHO ZAMKNUTIA

Funkcie

1. Ozbrojenie

Stlačte tlačidlo  na vysielaci, indexy raz zablikajú, znie siréna - aktivuje sa systém centrálneho zamykania a LED bude blikať.

2. Vypnutie stráženia

Stlačte tlačidlo  na vysielaci, smerové svetlá dvakrát zablikajú, siréna znie dvakrát - systém centrálneho zamykania sa uvoľní, LED dióda nebude signalizovať.



3. Tichý alarm

Stlačte tlačidlo  na vysielaci, smerové svetlá raz zablikajú - systém centrálneho zamykania sa aktivuje bez zaznenia sirény.

4. Vyhľadávanie automobilov

Stlačením tlačidla  zapnete režim vyhľadávania automobilov. Blikanie indexov počas 30 sekúnd a zvuk sirény pomáhajú nájsť vozidlo. (V tichom režime siréna neznie, blikajú iba indexy.)

5. Otvorenie kufra

Podržte stlačené tlačidlo  na 2 sekundy alebo stlačte tlačidlo  na vysielaci.

Negatívny / pozitívny výstupný otvor pre otvorenie batožinového priestoru: Ako je to znázornené na obrázku (svorky 3 a 4), umiestnite jurapetu na výstup J1: +12V alebo výstup J2: -12V (uzemnenie) v závislosti od požadovanej polarít. Výrobné nastavenie je „-“.

6. Vyučba kódu

Vyučovanie kódu: Zapnite napájanie a potom otvorte kryt hlavnej jednotky. Jedenkrát stlačte mikrospínač! Systém potom vstúpi do režimu učenia kódu. Potom stlačte ktorékoľvek tlačidlo na vysielaci. Index bliká, čo naznačuje, že ste úspešne spárovali prvý vysieláč. Opakujte tento postup, aby ste naučili ďalší

vysielač. Je možné spárovať až 4 vysieláče, pričom piaty začal učiť vymazávanie staršieho.

7. Možnosť elektronického / pneumatického centrálneho zamykania

Ako je znázornené na obrázku (svorky 1 a 2): Prepojka JP1 musí byť nastavená do polohy 3,5 S, ak je centrálné zamykanie pneumatické. Ak ide o elektronický zámok, vyberte polohu 0,5S. V predvolenom nastavení je k dispozícii elektronický zámok.

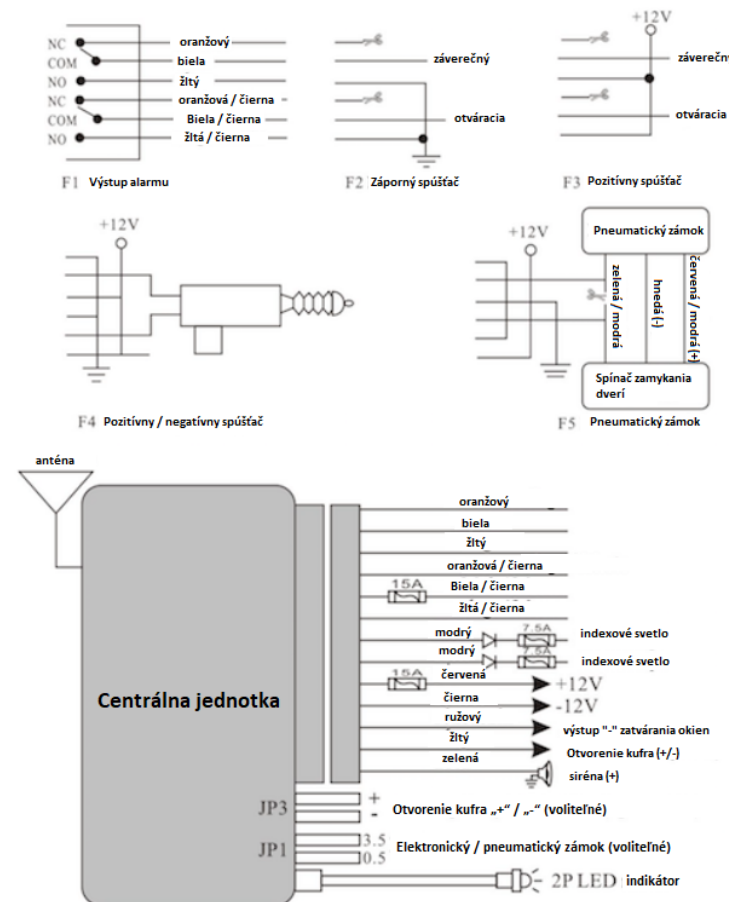

Dovozcu: S.M.Power Kft., 2310 Szigetszentmiklós, Csepeli út 15

www.smpower.eu